

# TRANSPALETA ELÉCTRICA

## DESCENSO MANUAL

Es el modelo adecuado si buscas una opción eléctrica más asequible respecto al precio. La elevación es eléctrica y el descenso manual, lo que la convierte en una transpaleta segura y eficiente. De igual modo, no hay necesidad de preocuparse por dañar la mercancía mediante una reducción incontrolable. Además, cuenta con batería de litio y cargador incorporado a la máquina.

## DATOS TÉCNICOS

Características			
Tipo			Batería
Operador			Acompañante
Capacidad	Q	kg	1500
Centro de carga	c	mm	600
Distancia de carga, el centro de eje de la horquilla	x	mm	950(880)
Distancia entre ejes	y	mm	1190(1120)
Peso			
Peso propio (incluida batería)		kg	115
Rueda			
Tipo de ruedas			PU
Rueda motriz		mm	Φ210x70
Rodillos		mm	Φ80x60(Φ74x88)
Numero de ruedas		mm	1x/4(1x/2)
Dimensiones			
Elevación máxima	h3	mm	115
Altura del timón en posición de uso, min./max.	h14	mm	750/1190
Elevación mínima	h13	mm	80
Largo total	l1	mm	1550
Largo hasta frente de horquillas	l2	mm	400
Ancho total	b1	mm	560(685)
Dimensiones horquillas	sxexl	mm	50x150x1150
Ancho exterior horquillas	b5	mm	560(685)
Distancia al suelo, en medio de la distancia entre ejes	m2	mm	30
Ancho pasillo, 1000 × 1200 palé cruzado	Ast	mm	1650
Ancho pasillo, 800 × 1200 palé a lo largo	Ast	mm	1850
Radio de giro externo	Wa	mm	1390
Performance data			
Velocidad tracción, con carga/sin carga	km/ h	km/h	4/4.5
Velocidad elevación, con carga/sin carga		m/ s	0.017/0.024
Velocidad descenso, con carga/sin carga		m/ s	0.09/0.06
Gradabilidad máx, con carga/sin carga		%	6\16
Tipo de freno			electrico
Electric-engine			
Motor tracción S2 60 min		kW	0.75
Motor elevación S3 15%		kW	0.5
Tamaño máximo permitido de la batería		mm	230x260x85
Voltaje de la batería		V/Ah	24/20
Peso de la batería		kg	5
Addition data			
Tipo controlador			DC
Tipo de dirección			mechanical
Nivel de sonido		dB (A)	<74

**Los materiales y características están sujetos a modificaciones sin previo aviso.  
Datos valido salvo error.**

# FOTOS Y PLANOS

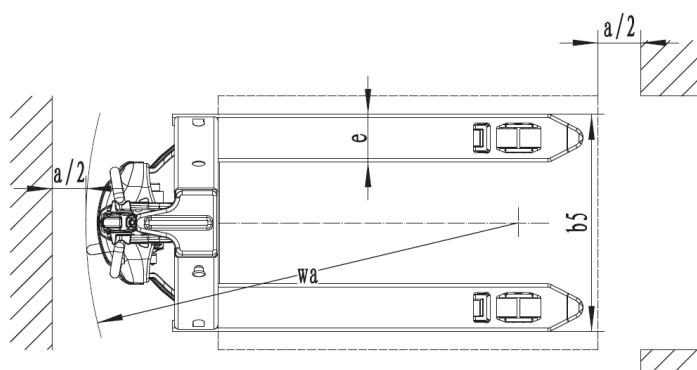
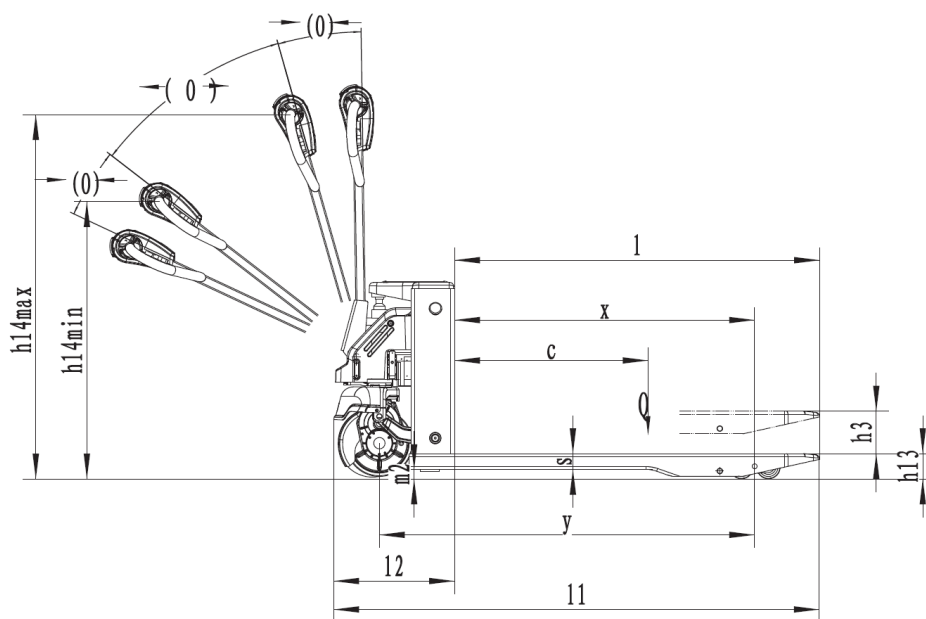

**NET QUINTOS, S.L.**  
 91 854 14 14  
 netquintos@netquintos.com  
 www.netquintos.com