



TRANSPALETA ELÉCTRICA

1.500 Kg. - 6 HORAS

Este modelo de la gama eléctrica con batería de litio es la herramienta ideal para cargar, descargar y manipular mercancías de hasta 1.500 Kg. organizadas en palés en almacenes, supermercados, agencias de transportes, talleres... Gracias a su potencia, pueden satisfacer la demanda de control de la mayoría de clientes, con una batería de autonomía de 6 horas aproximadamente. Su pequeño tamaño hace que el trabajo resulte más fácil, flexible y sumamente cómodo. De igual modo, la función de gestión del timón vertical también trabajar dentro de un espacio muy reducido, como puede ser un contenedor.

DATOS TÉCNICOS

Marcas distintivas	Tipo de operador: manual, peatonal, de pie, sentado, selector de pedidos		Peatón
	Capacidad o carga nominal	Q (kg)	1500
	Distancia del centro de carga	c (mm)	600
	Distancia de carga, centro del eje motriz a la horquilla	x (mm)	950
	Distancia entre ejes	y (mm)	1225
Peso	Peso de servicio (batería incluida)	kg	190
Neumáticos, chasis	Neumáticos: caucho sólido, superelástico, neumático, poliuretano		PU
	Tamaño de las ruedas delanteras		Φ210x70
	Tamaño de las ruedas traseras		2xΦ80x64
	Rueda adicional (dimensiones)		/
	Ruedas, número delante y detrás (x = ruedas motrices)		1x/4
	Banda de rodadura, delante	b10 (mm)	/
	Banda de rodadura, detrás	b11 (mm)	400
Dimensiones	Elevación	h3 (mm)	120
	Altura de la horquilla bajada	h13 (mm)	80
	Longitud total	l1 (mm)	1669
	Anchura total	b1 (mm)	568
	Dimensiones de la horquilla	s/e/l (mm)	50/160/1150
	Distancia entre los brazos de la horquilla	b5 (mm)	560/680
	Distancia de seguridad al suelo, centro de ejes	m2 (mm)	30
	Radio de giro	Wa (mm)	1400 ¹⁾
Datos de rendimiento	Velocidad de desplazamiento, cargada/descargada	km/h	4,5/4,9
	Velocidad de elevación, cargada/descargada	m/s	0,05/0,06
	Velocidad de bajada, cargada/descargada	m/s	0,04/0,045
	Capacidad máxima de rampa, cargada/descargada	%	6/15
Motor eléctrico	Valor nominal del motor de tracción S2 60 min	kW	0,65
	Valor nominal del motor de elevación a S3 15 %	kW	0,8
	Voltaje de la batería, capacidad nominal	V/Ah	24/40
	Tipo de control motriz		CC
	Fabricante		Curtis

Nota: 1). Con la horquilla bajada, +60 mm

**Los materiales y características están sujetos a modificaciones sin previo aviso.
Datos valido salvo error.**

FOTOS Y PLANOS



Batería fácilmente reemplazable



La función de gestión del timón vertical permite trabajar dentro de un espacio muy reducido, como puede ser un contenedor.



El timón modular es simple pero confiable y bonito, todas las piezas que contiene se pueden reemplazar por separado y todas las operaciones se pueden hacer fácilmente con una sola mano.



El cargador tiene un cuerpo compacto y es fácil de transportar.



El cuerpo tiene líneas suaves, una enorme sensación de movimiento y un perfil compacto, en consonancia con la actual tendencia de diseño del aspecto.



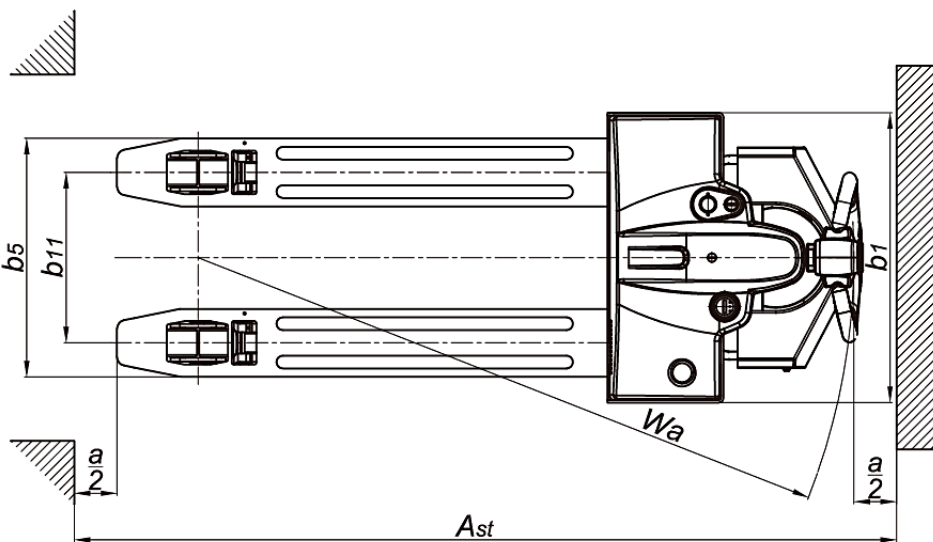
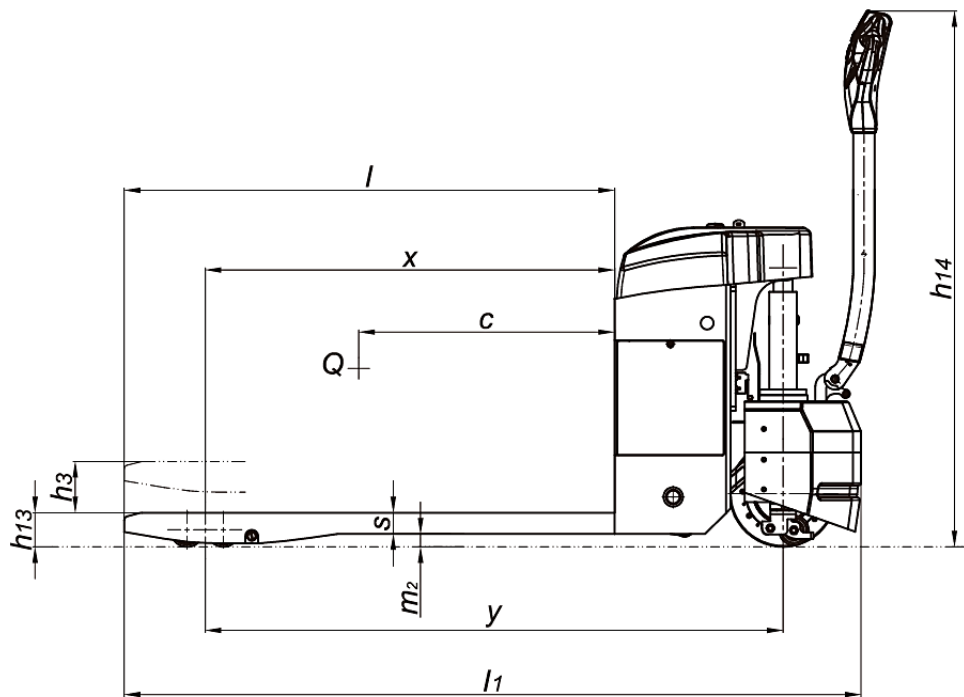

NET QUINTOS, S.L.

91 854 14 14

netquintos@netquintos.com

www.netquintos.com