



TRANSPALETA ELÉCTRICA

GAMA ALTA - BATERIA DE LITIO

Pertenece a la gama premium de la serie eléctrica. Es una máquina que ofrece un gran rendimiento, fiabilidad, comodidad y un menor mantenimiento. Gracias a contar con un motor de propulsión CA tiene una aceleración excelente, buena capacidad de escalada y bajas emisiones de calor. Dispone de una capacidad de 2.000/3.000 Kg. y de una unidad hidráulica de alta calidad con un bajo nivel de ruidos y vibraciones que le confiere una alta fiabilidad en las operaciones de elevación y descenso. Además, posee unas dimensiones exteriores compactas y sistemas de dirección precisos, lo cual facilita muchas maniobras en espacios reducidos. Asimismo, emplea la tecnología más innovadora y de confianza de iones de litio que garantiza mayor productividad y larga duración.

DATOS TÉCNICOS

Características						
	Plataforma		Sin	Con	Sin	Con
	Capacidad	Q (Kg)	2000	2000	3000	3000
	Centro de carga	c(mm)	600	600	600	600
	Distancia entre ejes	y(mm)	1425	1437	1425	1437
Peso						
	Peso propio con batería	Kg	500	750	510	760
Ruedas						
	Tipo ruedas		PU	PU	PU	PU
	Rueda Motriz	Mm	230x75	230x75	230x75	230x75
	Rodillos delanteros	Mm	85x70	85x70	85x70	85x70
	Ruedas estabilizadoras	Mm	100x40	125x50	100x40	125x50
	Numero de ruedas delanteras / traseras		1x+2/4	1x+2/4	1x+2/4	1x+2/4
	Vía delantera	b10(mm)	480	575	480	575
	Vía trasera	b11(mm)	370	370	370	370
Dimensiones						
	Elevación máxima	h3 (mm)	125	125	125	125
	Elevación mínima	h13(mm)	85	85	85	85
	Largo total	L1(mm)	1776	1850	1776	1850
	Ancho total	b1(mm)	750	800	750	800
	Medida horquillas	s/e/l	64/170/1150	64/170/1150	64/170/1150	64/170/1150
	Ancho exterior horquillas	b5	540	540	540	540
	Distancia al suelo, en medio de la distancia entre ejes	m2 (mm)	25	2	25	25
	Anchura pasillo para palet 1000x1200 transversal	Ast(mm)	1873	1915	1873	1915
	Anchura pasillo para palet 800x1200 longitudinal	Ast(mm)	2073	2115	2073	2115
	Radio de giro externo	Wa(mm)	1653	1695/2108	1653	1695/2108
Ejecución						
	Velocidad tracción, con carga/sin carga	Km/h	6/6	9/9.5	5/6	7/9.5
	Velocidad elevación, con carga/sin carga	mm/s	30/45	48/66	37/56	37/56
	Velocidad descenso, con carga/sin carga	mm/s	50/40	50/40	40/35	40/35
	Gradabilidad máx., con carga/sin carga	%	8/16	10/16	6/16	8/16
Motores						
	Motor tracción	kW	1.5	2.2	1.5	2.2
	Motor elevación	kW	1.5	2.2	1.5	2.2
	Voltaje Batería	V/Ah	24/120	24/120	24/120	24/120
Otros						
	Tipo controlador		AC	AC	AC	AC
	Fabricante		CURTIS	CURTIS	CURTIS	CURTIS

**Los materiales y características están sujetos a modificaciones sin previo aviso.
Datos valido salvo error.**

FOTOS Y PLANOS

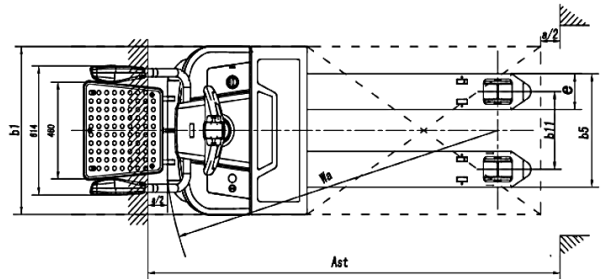
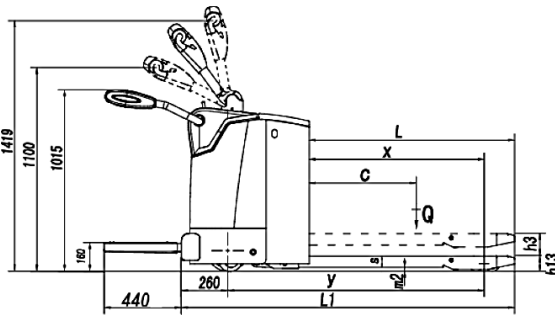
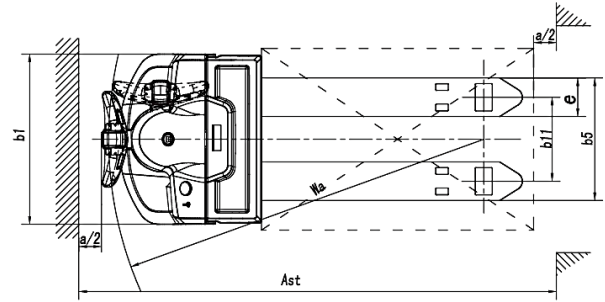
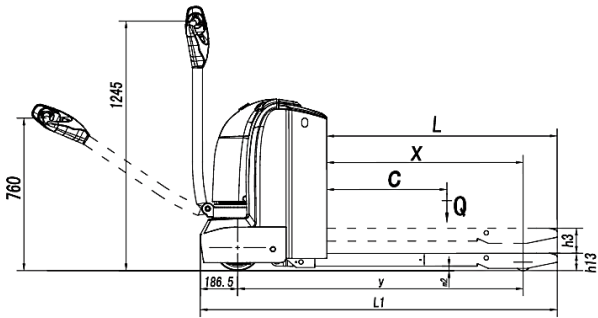

NET QUINTOS, S.L.

91 854 14 14

netquintos@netquintos.com

www.netquintos.com