



GRÚA TALLER

Este modelo tiene un diseño relativamente sencillo: se compone de un chasis con una base con ruedas y un brazo vertical fijo con tres posiciones donde colgaremos nuestra carga. Es una grúa plegable, por lo que ocupa muy poco espacio guardado. Tiene una gran maniobrabilidad. La elevación es hidráulica con bomba de mano regulable protegida mediante una válvula de sobrepresión. El descenso del brazo se realiza mediante una válvula de seguridad automática. Tiene una capacidad de carga que va de los 500 Kg a los 2.000 Kg en alturas de entre 2.150 Mm y 2.705 Mm.

Capacidad en posición			Dimensiones									Anchura total	Peso
kg			mm									Mm	kg
P1	P2	P3	A	B	C	D	E	F	G	H	I		
500	425	350	1350	165	1510	895	102	2150	1995	150	340	950	80
1000	800	700	1615	90	1630	1230	150	2500	2330	—	245	1120	115
2000	1700	1500	1675	205	1900	1290	150	2705	2505	—	230	1165	165

Los materiales y características están sujetos a modificaciones sin previo aviso. Datos válidos salvo error.

PLANOS

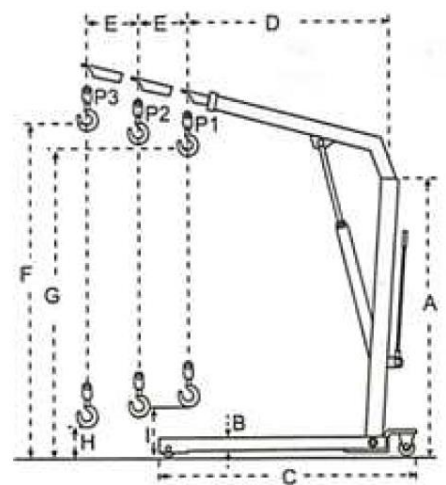

FOTOS



NET QUINTOS, S.L
91 854 14 14
netquintos@netquintos.com
www.netquintos.com